

# ASSEMBLY & CARE INSTRUCTIONS

## WALL SWING

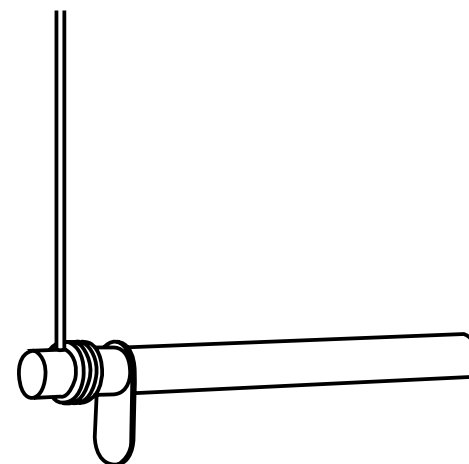

**LINDDNA**

Hasselager Alle 15, 8260 Aarhus, Denmark  
[www.linddna.com](http://www.linddna.com)  
[info@linddna.com](mailto:info@linddna.com)  
+45 31122926

**LINDDNA**

# PIECES

Ax1



Bx1



Cx1



# HOW TO...

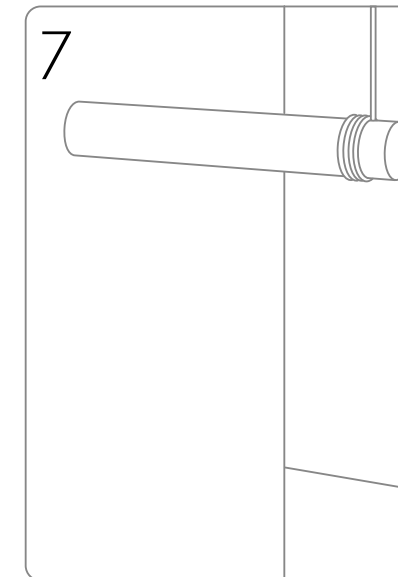
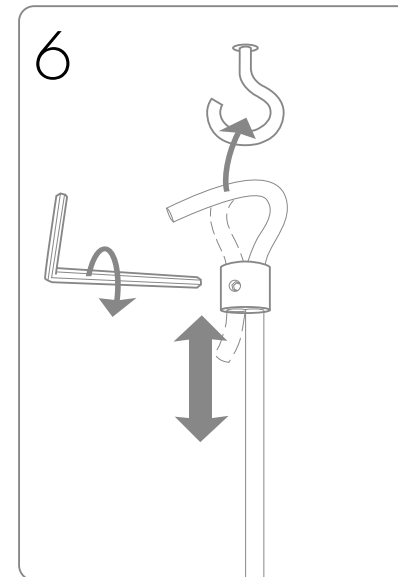
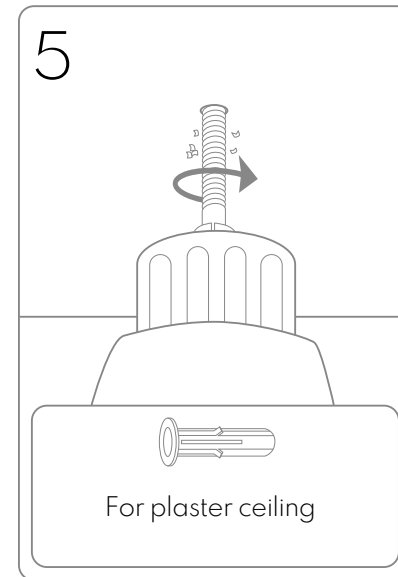
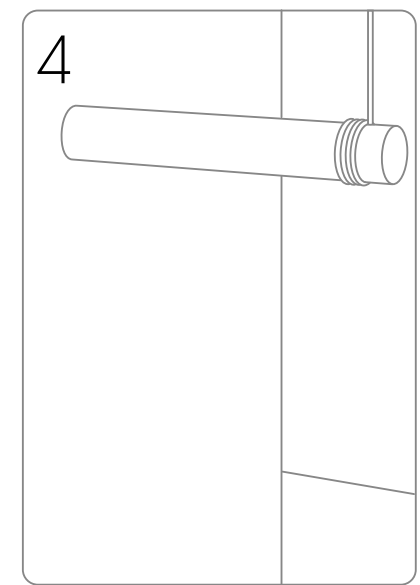
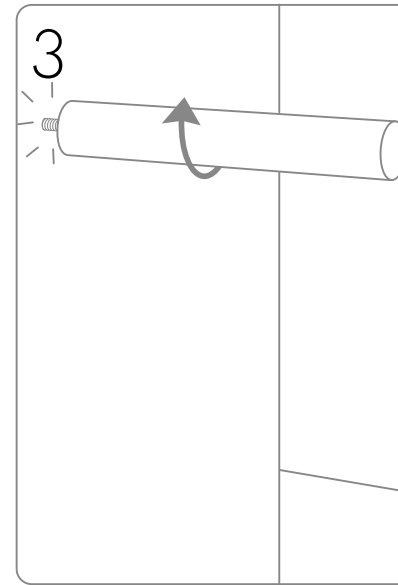
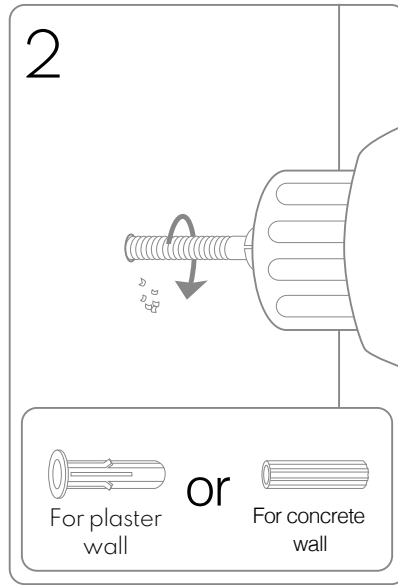
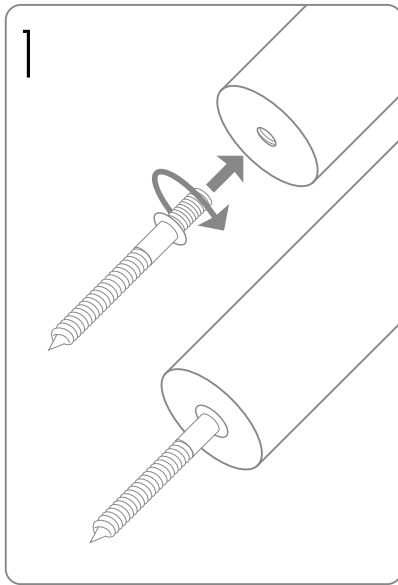

## English

WARNING - Do not place heavy objects on this product, maximum load 15 kg (33lb). As wall materials vary, screws for fixing to wall are not included. For advice on suitable screw systems, contact your local specialised dealer. Wipe clean with a damp cloth. Wipe dry with a clean cloth.

## Deutsch

ACHTUNG – Keine schweren Gegenstände auf dieses Produkt legen, maximale Belastung 15 kg (33 lb). Da es viele verschiedene Wandmaterialien gibt, sind Schrauben für die Wandbefestigung nicht beige packt. Ggf. sollte man sich beim Eisenwarenfachhandel nach geeignetem Befestigungsmaterial erkundigen. Mit einem feuchten Tuch abwischen. Mit trockenem Tuch nachwischen.

## Français

ATTENTION - Ne rien poser de lourd sur ce produit, charge maximum 15 kg (33 lb). Les vis et ferrures pour fixer le meuble/l'objet au mur ou au plafond ne sont pas incluses. Choisissez des vis et ferrures adaptées au matériau de votre mur. En cas de doute, demandez conseil à un vendeur spécialisé. Nettoyer à l'aide d'un chiffon humide. Terminer en essuyant avec un chiffon sec.

## Nederlands

WAARSCHUWING - Plaats geen zware objecten op de tafel, de max. belasting is 15 kg. Omdat er zoveel verschillende soorten wandmaterialen zijn, zitten er geen schroeven voor de wandbevestiging in de verpakking. Voor advies over geschikte schroeven, neem contact op met de plaatselijke vakhandel. Reinigen met een vochtig doekje. Nadrogen met een droge doek.

## Dansk

ADVARSEL – Placer ikke tunge genstande på produktet, maks. belastning fra 15 kg. Der findes mange forskellige vægmateriale, og derfor medfølger der ikke skrue til vægmontering. Hvis du har brug for råd om forskellige skrue og rawlplugs, skal du kontakte en uddannet forhandler. Rengøres med en fugtig klud. Tør efter med en ren, tør klud.

## Íslenska

VARÚÐ – Ekki leggja þunga hluti á vöruna, hámarksburðarþol 15 kg (33 lb). Veggir húsa eru mismunandi og því fylgja ekki skrúfur til að festa húsgagnið við vegg. Fá ið ráð í byggingavöruver slun varðandi hentugar skrúfur. Þrífðu með rökum klút. Þurrkaðu með hreinum klút.

## Norsk

ADVARSEL – Ikke plasser tunge gjenstander på dette produktet, maks vektbelastning 15 kg (33 lb). Etersom det finnes mange ulike typer av veggmaterialer følger det ikke med skrue. Kontakt din lokale faghandel for råd om valg av skrue og festebeslag. Rengjøres med fuktig klut. Tørk av med en tørr klut.

## Suomi

VAROITUS – Älä aseta painavia esineitä tämän tuotteen päälle. Enimmäiskuormitus 15 kg (33 lb). Koska erilaisiin seinämateriaaleihin on käytettävä erilaisia ruuveja, pakkaus ei sisällä ruuveja seinäkiinnitystä varten. Puhdistetaan kostealla liinalla. Kuivataan puhtaalla liinalla.

## Svenska

VARNING – Placera inga tunga föremål på denna produkt, maximal belastning 15 kg (33 lb). Eftersom det finns många olika väggmaterial, medföljer ej skruvar för väggfästning. För råd om lämpliga skruvsystem, kontakta din lokala fackhandlare. Rengör med fuktig trasa. Eftertorka med torr trasa.

## Česky

VAROVÁNÍ – Nepokládejte na tento výrobek těžké předměty, maximální zatížení je 15 kg. Stěny bývají z různých materiálů, a proto šrouby nejsou součástí balení výrobku. Vhodný typ šroubů vám doporučí ve specializované prodejně. Otírejte vlhkou textilií. Osušte čistou utěrkou.

## Español

ADVERTENCIA - No coloques objetos pesados encima de este producto, carga máxima: 15 kg. Como hay tantos tipos de paredes, no se incluyen los tornillos para el montaje en la pared. Para recomendaciones sobre sistemas adecuados, ponte en contacto con un especialista. Limpiar con un paño húmedo. Secar con un paño seco.

## Italiano

AVVERTENZA: non posizionare oggetti pesanti sul prodotto, carico massimo 15 kg. Poiché le pareti sono di materiali diversi, le viti per il fissaggio non sono incluse. Per scegliere le viti adatte, rivolgiti a un rivenditore locale. Pulisci con un panno umido. Asciuga con un panno pulito.

## Magyar

FIGYELEM - Ne helyezz rá nehéz tárgyakat, maximális terhelés: 15 kg. Mivel a fal anyaga lakásonként / otthononként változó lehet, a rögzítéshez szükséges csavarokat, tipliket a csomag nem tartalmazza. A megfelelő csavarok kiválasztásáért kérj tanácsot az áruházban a szakképzett személyzettől. Nedves ruhával töröld tisztára. Tiszta ruhával töröld szárazra.

## Polski

OSTRZEŻENIE – nie stawiaj na produkcie ciężkich przedmiotów; maksymalne obciążenie to 15 kg (33 lb). Ponieważ materiał, z którego wykonano ścianę może być inny w każdym mieszkaniu, w komplecie nie znalazły się żadne umocowania ani wkrety. Aby uzyskać poradę w kwestii doboru odpowiednich wkrętów skontaktuj się z lokalnym sklepem specjalistycznym. Przecierać czystą, wilgotną szmatką. Wycierać czystą, suchą szmatką.

## Eesti

HOIATUS – Ära aseta sellele tootele raskeid esemeid, maksimumkoormus on 15 kg. Seinamaterjalide erinevuse tõttu pole lisatud kruvisid. Sobivate kinnitusvahendite leidmiseks pöörduge lähimasse tööriistapoodi. Puhasta niiske lapiga. Pühi kuivaks puhta lapiga.

## Latviešu

BRĪDINĀJUMS! Nenovietot uz šīs preces smagus objektus. Maksimālā slodze: 15 kg. Skrūves piestiprināšanai pie sienas nav iekļautas komplektā, jo tās jāizvēlas atkarībā no sienu materiāla. Lai izvēlētos piemērotāko skrūvju sistēmu, sazinieties ar būvniecības speciālistu. Tīrīt ar mitru drānu. Noslaucīt ar tīru drānu.

## Lietuvių

ĮSPEJIMAS – nedėkite sunkių daiktų ant šio gaminio; gamintojo nurodyta didžiausia apkrova 15 kg. Kadangi sienų apdailos medžiagos skiriasi, tvirtinimo elementai nepridedami. Reikalingus varžtus ir tvirtinimo elementus padės pasirinkti vietos specializuotas pardavėjas. Valyti drėgna šluoste. Valyti švaria, sausa šluoste.

## Portugues

AVISO – Não colocar objetos pesados sobre este produto. A carga máxima suportada é de 15kg. Como os materiais de parede variam, os parafusos para fixar à parede não estão incluídos. Para obter conselho sobre o sistema de parafusos adequado, consulte o seu retalhista local especializado. Limpar com um pano húmido. Secar com um pano limpo.

## Româna

AVERTISMENT – Sarcină max. 15 kg; nu așeza obiecte grele pe acest produs. Instrucți materialele din care sunt construiți pereții variază, șuruburile pentru fixarea pe perete nu sunt incluse. Contactează dealer-ul tău local pentru consiliere. Șterge cu o cârpă umedă. Șterge cu o cârpă curată.

## Slovensky

UPOZORNENIE – Na tento výrobok neumiestňujte ťažké predmety, nosnosť je maximálne 15 kg. Na rôzny typ stien použite vhodné skrutky. O vhodnom upevnení sa poraďte s odborným predajcom. Čistite navlhčenou textíliou. Utrite do sucha čistou textíliou.

## Български

ВНИМАНИЕ – Не поставяйте тежки вещи върху продукта, максимално натоварване 15 кг (33 lb). Поради разнообразието от стенни материали, винтове за прикрепяне към стената не са осигурени. За съвет относно подходящи прикрепващи механизми можете да се свържете със специализиран доставчик. За да почистите, забършете с влажна кърпа. Почистете със суха и чиста кърпа.

## Hrvatski

UPOZORENJE – Ne stavljati teške proizvode na ovaj proizvod; maksimalno opterećenje 15 kg. S obzirom na različite vrste zidova, vijci za pričvršćivanje na zid nisu priloženi. Za savjet o odgovarajućim vijcima kontaktirajte svoju lokalnu specijaliziranu prodavaonicu. Očistiti vlažnom krpom. Prebrisati čistom krpom.

## Ελληνικά

ΠΡΟΣΟΧΗ – Μην τοποθετείτε βαριά αντικείμενα στο προϊόν, μέγιστο βάρος 15 Kg.

Επειδή τα υλικά των τοίχων διαφέρουν, οι βίδες στερέωσης στον τοίχο δεν περιλαμβάνονται. Για πληροφορίες, σχετικά με το ενδεδειγμένο κατά περίπτωση σύστημα στερέωσης, παρακαλούμε ελάτε σε επαφή με το ειδικευμένο κατάστημα της περιοχής σας.

Σκουπίστε προσεκτικά, με ένα ελαφρά βρεγμένο πανί. Σκουπίστε με ένα καθαρό πανί.

## Українська

ЗАСТЕРЕЖЕННЯ – Не розміщуйте важкі предмети на цьому виробі,

максимальне навантаження: 15 кг.

Оскільки матеріали стін різні, шурупи для кріплення до стін не додаються. За консультацією щодо шурупів звертайтеся до найближчого спеціалізованого магазину.

Протирати вологою тканиною. Витирайте насухо чистою тканиною.

## Srpski

UPOZORENJE – Nemoj stavljati teške predmete na ovaj proizvod, maksimalna nosivost 15 kg. Kako se vrste zidova razlikuju, tiplovi nisu uključeni. Obrati se specijalizovanim radnjama za savet o odgovarajućim tiplovima.

Prebrishi vlažnom krpom. Obriši čistom i suvom krpom.

## Slovenščina

POZOR – Na ta izdelek ne polagaj težkih predmetov. Največja dovoljena obremenitev: 15 kg. Ker so stene lahko izdelane iz različnih materialov, vijaki za pritrditev na steno niso priloženi. Za nasvet glede primerne vrste vijakov se obrni na najbližjo specializirano trgovino.

Očisti z vlažno krpo. Obriši do suhega s čisto krpo.

## Türkçe

UYARI – Bu ürünün üzerine ağır nesneler yerleştirmeyiniz, maksimum yük 15 kg (33 lb).

Duvar yapı malzemeleri farklılık gösterebileceğinden duvar montajı vidaları dahil değildir. Uygun vida sistemi için, ilgili araç-gereçlerin satıldığı dükkanlara başvurunuz.

Nemli bir bez ile siliniz. Temiz bir bez ile kurulaınız.

## 中文

警告 - 请勿将重物放置在本产品上，最大承

重为15公斤（33磅）。

本产品不附带安装螺钉。墙体材料不同，墙面安装使用螺钉须根据具体墙体材料进行适宜选择。必要时，应向专业五金店咨询。

用湿布块擦净。用干净布块擦干。

## 繁中

警告 - 請勿在產品上放置重物，最高可承重15公斤(33磅)

因牆壁材質不同，產品不含上牆用螺絲。請選用適用牆壁材質的螺絲，可洽詢服務人員。

請用濕布擦拭乾淨

用乾淨的布擦乾

## 한국어

주의 - 최대 하중은 15kg(33lb).

벽마다 소재가 다르기 때문에 벽고정용 나사는 포함되어 있지 않습니다. 적합한 나사 선택에 관해서는 전문가에게 문의하세요.

젖은 천으로 닦아주세요.

깨끗한 천으로 물기를 닦아주세요.

## 日本語

最大荷重は15kgです。

壁の材質により使用できるネジの種類が異なるため、専用の取り付けネジ

は含まれていません。適切なネジを選ぶには、お近くの専門店にご相談ください。

湿らせた布で水拭きしてください。きれいな布でから拭きしてください。

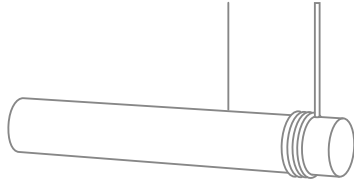

Max load:  
15 kgs